

KENT

精密平面磨床

匠 技

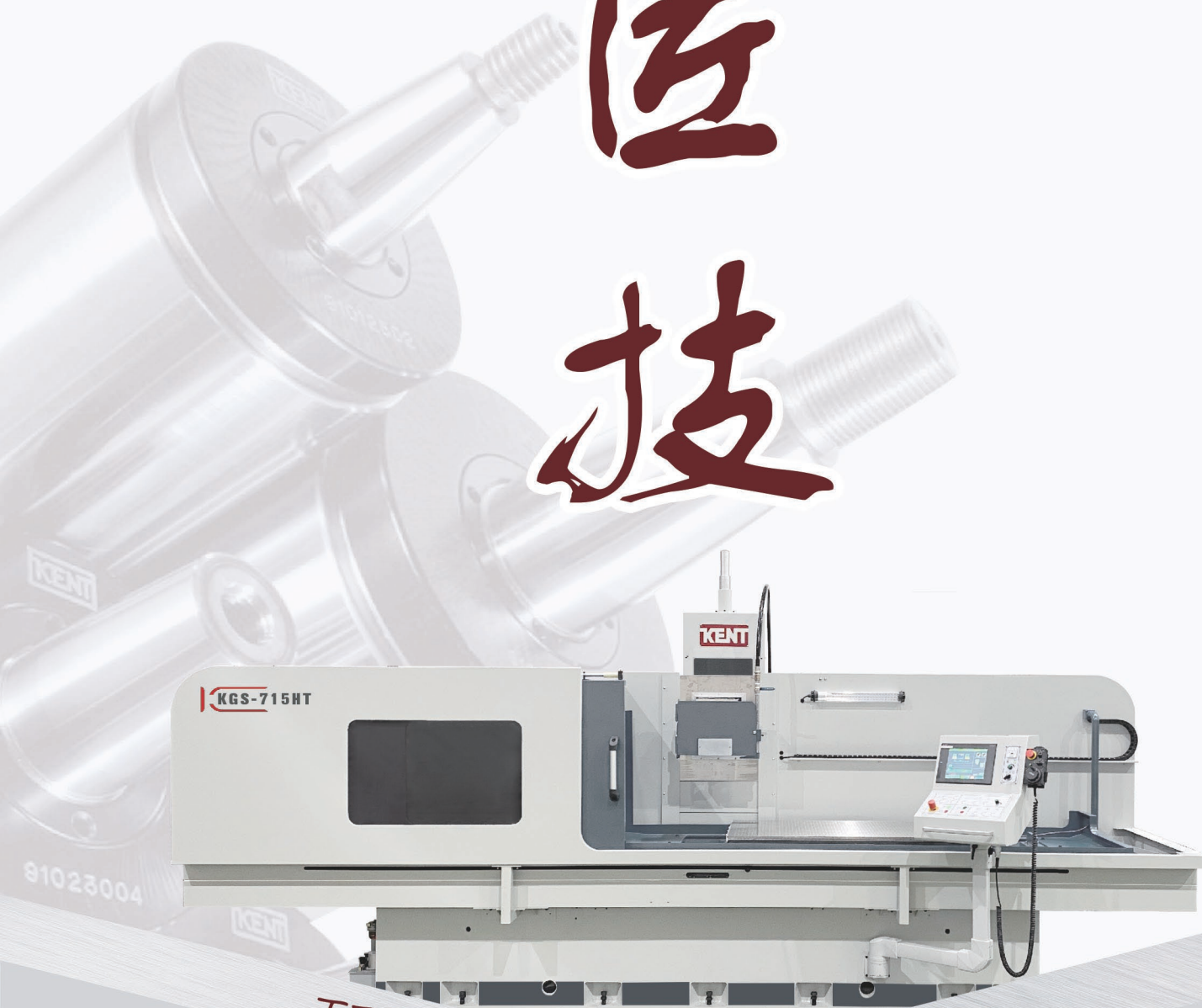

TECHNOLOGY OF INDUSTRY

www.kentzj.com

值得您擁有
YOU ARE WORTH IT





銷售服務全球化 GLOBALIZATION OF SALES SERVICE

平面磨床、CNC平面磨床、龙门型平面磨床、圓筒磨床
圓盤磨床、立式加工中心機、龙门型加工中心機
Surface Grinder, CNC Surface Grinder, Double Column Surface Grinder, Cylindrical Grinder
Rotary Surface Grinder, Vertical Machining Center, Double Column Machining Center



展會一覽 EXHIBITION OVERVIEW



臺灣建德工業



浙江榮德機械



磨床世家 FAMILY OF GRINDERS

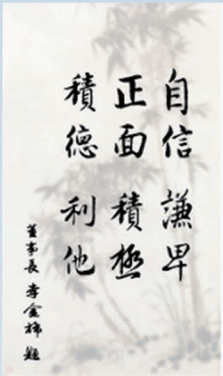

台灣建德廠一家人

2018台商轉型高峰會



浙江榮德廠一家人



國內外工廠風采 FACTORY CHARM



平面磨床

SURFACE GRINDER

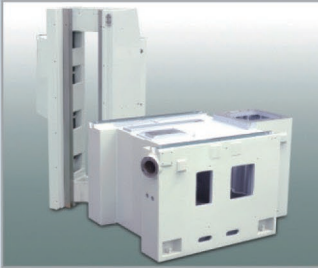

▼ 通過手工精密鏟刮，導軌得到充分的潤滑，確保機床持久的耐磨性，並且維修簡單、方便。

▼ 外部獨立的液壓單元設計，消除了油溫和振動對機台的影響，這是機台高品質生產的本質體現。特殊設計研制的油壓閥，確保工作台以7-25米/分的速度穩定運行。

▲ 優良的鑄件結構設計并經有限元分析，都是為追求卓越的高剛性和防震能力。

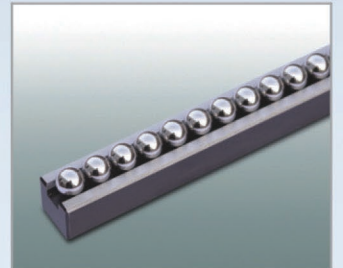
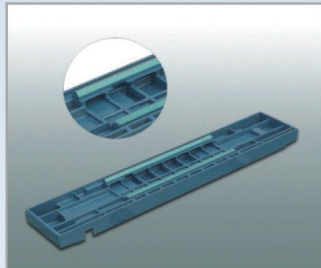

▲ 200 / 250系列所特有的雙滾珠導軌，確保操作輕便。

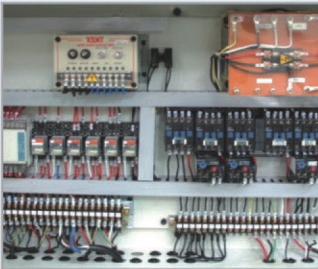

▼ 所有主軸均由“KENT”經驗豐富的技術人員在恒溫無塵車間安裝，搭配P4級超精密角接觸滾珠軸承并作預壓處理，軸承采用特殊選配和經過動平衡之軸芯相結合，確保主軸跳動在0.002mm以內，溫升小、噪音低、振動小，可作高精度研磨。

▲ 電氣元件和功能性模塊整齊有序地安裝于電氣箱內，使得維修簡單方便。

▲ 在機台操作時，自動循環潤滑系統供油給導軌和導螺桿，確保所有關鍵部位隨時都能得到適量的潤滑。

自動向下進刀齒輪箱是為實現微量進給和保證向下進刀精準度而設計的，可以避免過量進給。



經典款 | CLASSIC



■ KGS-618M/618H



■ KGS-200/200S



■ KGS-250M



■ KGS-250H/AH/AHD



■ KGS-818/1020AH(AHD)



■ KGS-306AH/AHD



■ KGS-84AH/AHD

平面磨床

SURFACE GRINDER

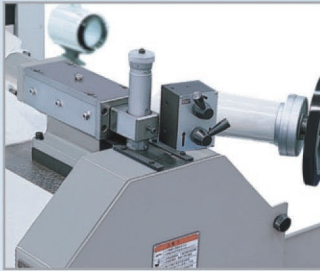

◀ 油壓砂輪修整器可适用于所有立柱移動模式的機型，它位于主軸頭上，可提供0.02mm最小進給，提高生產效率和簡便操作。

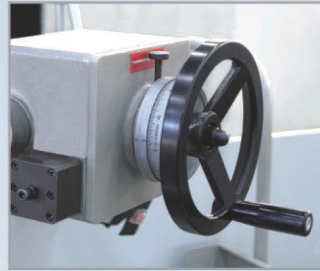

◀ 自動向下進刀齒輪箱是為實現微量進給和保證向下進刀精準度而設計的，可以避免過量進給。

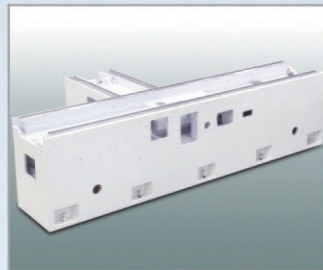

◀ 工作台執行左右運動，即使是在工作台的極限位置，依然維持床身對工作台完全的接觸和支撐。V軌和平軌上貼Turcite-B，保證工作台在重負荷的情況下，依然維持順暢運動。

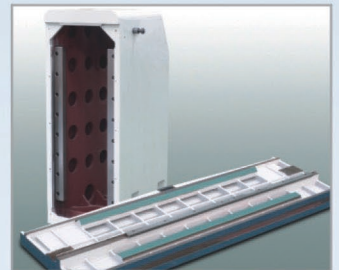

▲ 機台操作時，自動循環潤滑系統供油給導軌和導螺桿。此系統確保了所有關鍵部位隨時都能得到適量的潤滑。



◀ 外部獨立的液壓油箱，在維修過程中便于操作。特殊設計研制的油壓閥和近接開關確保了工作台以5-25米/分的速度來回順暢運行，同時防止了油溫和振動對機床所產生的影響。

▲ 立柱執行前後運動，確保立柱在任何一個位置，立柱滑動和機台床身完全的接觸和支撐。立柱滑軌貼Turcite-B，經手工精密鏟刮確保其順暢移動。

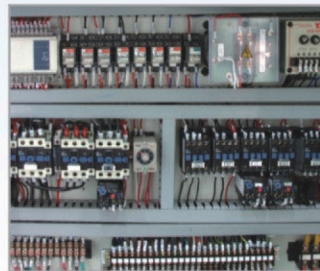
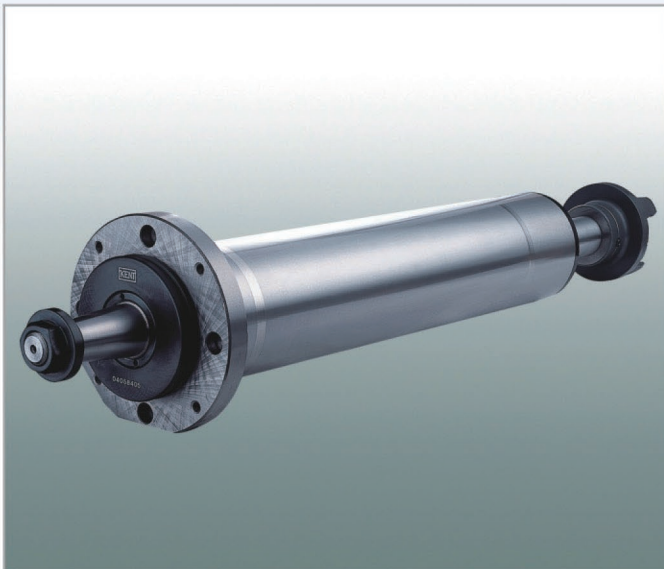

◀ 電氣元件和功能性模塊整齊有序地安裝于獨立的電氣箱內，方便維修，搭配人體工學設計的控制面板，提供一個舒適方便的操作環境。

◀ 所有主軸均由“KENT”經驗豐富的技術人員在恒溫無塵車間安裝，搭配P4級超精密角接觸滾珠軸承并作預壓處理，軸承采用特殊選配和經過動平衡之軸芯相結合，確保主軸跳動在0.002mm以內，溫升小、噪音低、振動小，可作高精度研磨。

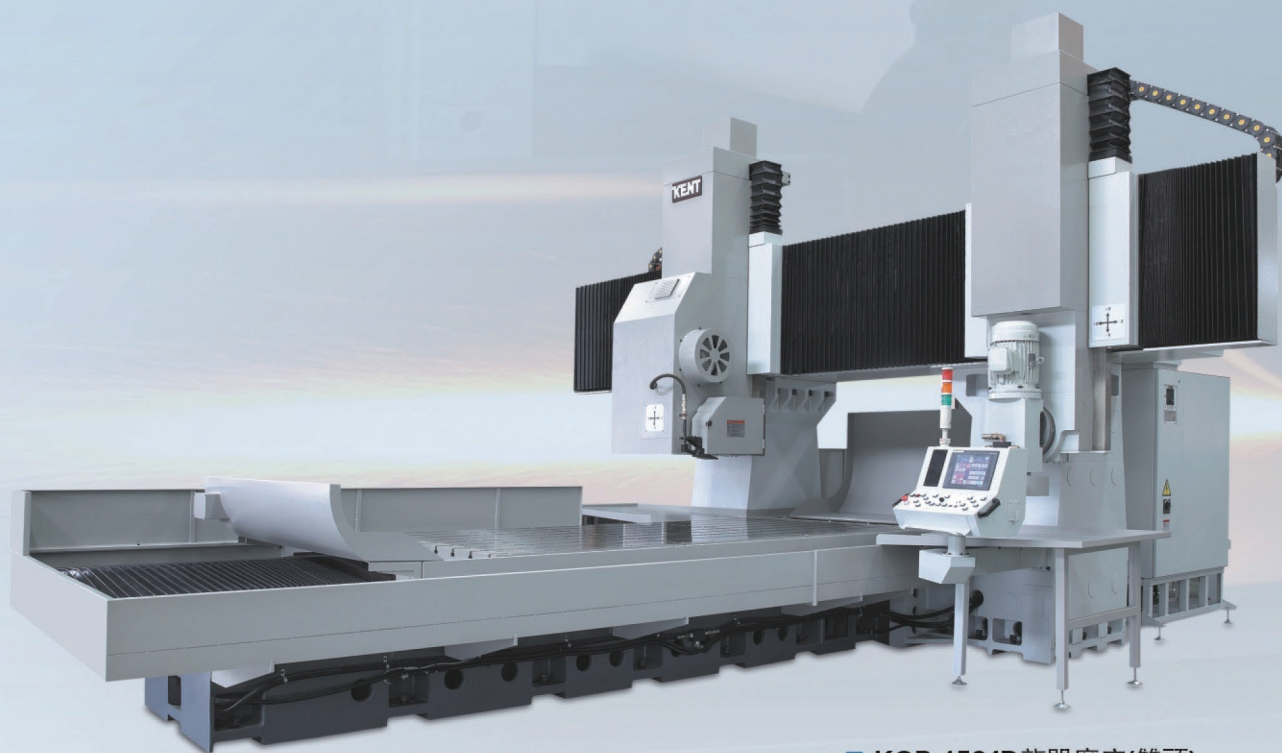

■ KGP-1524D龍門磨床(雙頭)

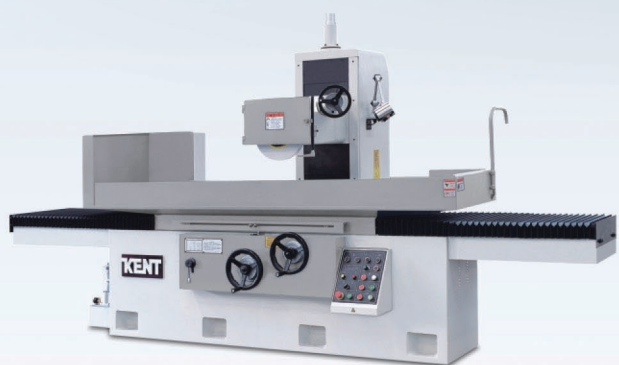

■ KGS-510 / 512 / 615 / 620 / 630 / 715系列

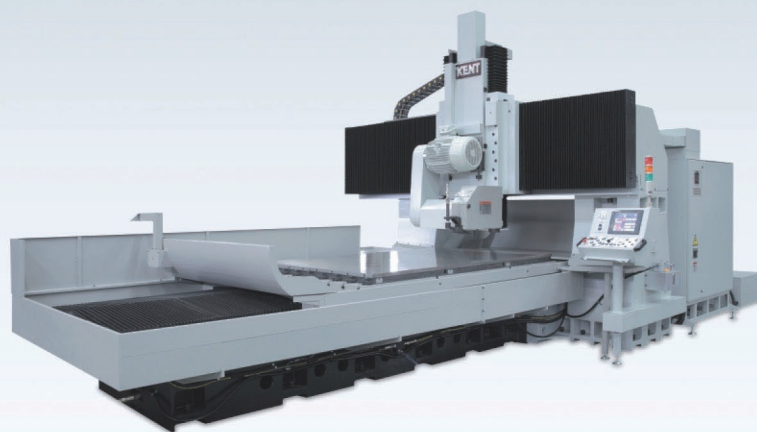

■ KGP-1524LB龍門磨床(單頭)



■ KGS-820 / 830RD系列

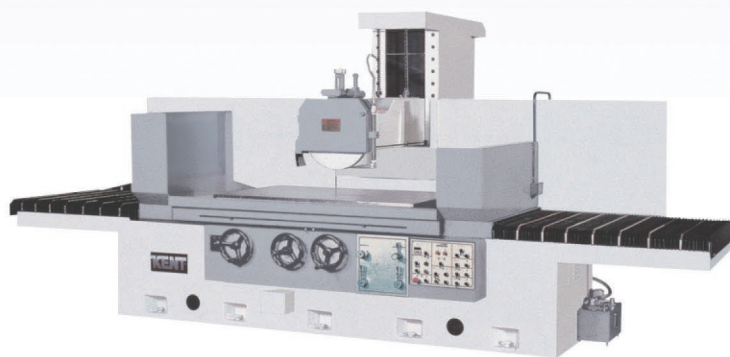

■ KGS-820 / 830 / 920 / 930AHD系列

歐洲款 | EUROPEAN



■ KGS-HT



■ KGS-WM&WMA



■ KGS-AH&AHD



■ KGS-CNC



■ KGP

平面磨床 • 產品參數

PRECISION SURFACE GRINDER

項目	規格	單位	KGS-618M/618H	KGS-200/200S	KGS-250M/H	KGS-250AH/AHD		
能力	工作台面尺寸 (長x寬)	mm	460 x 150	410 x 160	460 x 200	460 x 200		
	工作台最大移動量	左右	mm	475	445	540	540	
		前後	mm	185	220	260	260	
	工作台面至主軸中心最大距離	mm	380	445	470	470		
	工作台最大承受重量(含磁盤)	kgs	120	100	100	100		
工作台及 前后进给	工作台T型槽	mmxN	14 x 1	14 x 1	14 x 1	14 x 1		
	工作台速度	m/min	- 3 - 25	-	- 7 - 25	7 - 25		
	前後手輪進刀	1格	mm	0.01	0.02	0.02	0.02	
		1圈	mm	3	4	4	4	
	前後自動進給	mm	-	-	-	0.1 - 8		
	前後快速移動量	50HZ	mm/min	-	-	-	790	
		60HZ	mm/min	-	-	-	950	
	上下進給	上下手輪進刀	1格	mm	0.005	0.01 0.001	0.01	0.01
			1圈	mm	1	2	2	2
		上下自動進給量	mm	-	-	-	- 0.002-0.02	
上下快速移動量	mm/min	-	-	-	-			
砂輪主軸	砂輪尺寸 (外徑 x 厚度 x 內徑)	mm	φ180x6 ~ 20xφ31.75	φ205x6 ~ 20xφ31.75	φ205x6 ~ 20xφ31.75	φ205x6 ~ 20xφ31.75		
	主軸轉速	50HZ	r.p.m	2850	2850	2850	2850	
		60HZ	r.p.m	3360	3360	3360	3360	
馬達	主軸馬達	HP	2	2	2	2		
	前後馬達	HP	-	-	-	40W		
	上下馬達	HP	-	-	-	-		
	油壓馬達	HP	- 1	-	- 1	1		
	沖水馬達	HP	1/8	1/8	1/8	1/8		
	吸塵馬達	HP	3/4	3/4	3/4	3/4		
尺寸重量	機器高度	mm	1995	1645	1775	1775		
	占地面積 (長x寬)	mm	1800 x 1200	1610 x 1120	1800 x 1400	1800 x 1400		
	機器重量 (淨重/毛重)	kgs	700 / 850	630 / 780	1100 / 1300	1300 / 1500		

■機型：M手動型，H左右自動型，AH前後、左右自動型，AHD前後、左右、上下自動型。

項目	規格	單位	KGS-818AH/AHD	KGS-1020AH/AHD	KGS-306AH/AHD	KGS-84AH/AHD		
能力	工作台面尺寸 (長x寬)	mm	460 x 200	500 x 250	600 x 300	800 x 400		
	工作台最大移動量	左右	mm	540	560	660	920	
		前後	mm	260	275	330	450	
	工作台面至主軸中心最大距離	mm	470	470	540	580		
	工作台最大承受重量(含磁盤)	kgs	150	300	420	700		
工作台及 前后进给	工作台T型槽	mmxN	14 x 1	14 x 1	14 x 1	14 x 3		
	工作台速度	m/min	7 - 25	5 - 25	5 - 25	5 - 25		
	前後手輪進刀	1格	mm	0.02	0.02	0.02	0.02	
		1圈	mm	4	4	4	5	
	前後自動進給	mm	0.1 - 8	0.1 - 8	0.1 ~ 10	0.1 ~ 10		
	前後快速移動量	50HZ	mm/min	790	790	790	990	
		60HZ	mm/min	950	950	950	1190	
	上下進給	上下手輪進刀	1格	mm	0.01	0.01	0.01 0.001	0.01 0.001
			1圈	mm	2	2	2 0.5	2 0.5
		上下自動進給量	mm	- 0.002-0.02	- 0.002-0.02	- 0.005-0.025	- 0.005-0.025	
上下快速移動量	mm/min	-	-	- 230	- 230			
砂輪主軸	砂輪尺寸 (外徑 x 厚度 x 內徑)	mm	φ205x6 ~ 20xφ31.75	φ205x6 ~ 20xφ31.75	φ355x20 ~ 40xφ127	φ355x20 ~ 40xφ127		
	主軸轉速	50HZ	r.p.m	2850	2850	1450	1450	
		60HZ	r.p.m	3360	3360	1740	1740	
馬達	主軸馬達	HP	2	3	5	7.5		
	前後馬達	HP	40W	40W	40W	80W		
	上下馬達	HP	-	-	- 80W	- 80W		
	油壓馬達	HP	1	1	2	3		
	沖水馬達	HP	1/8	1/8	1/4	1/4		
	吸塵馬達	HP	3/4	3/4	-	-		
尺寸重量	機器高度	mm	1775	1775	1830	1880		
	占地面積 (長x寬)	mm	1800 x 1400	2400 x 1500	3500 x 2500	3600 x 2750		
	機器重量 (淨重/毛重)	kgs	1300 / 1500	1450 / 1650	1750 / 1950	2800 / 3000		

項目	規格	單位	KGS-510AH/AHD	KGS-512AH/AHD	KGS-615AH/AHD	KGS-620AH/AHD		
能力	工作台面尺寸 (長x寬)	mm	1000 x 500	1200 x 500	1500 x 600	2000 x 600		
	工作台最大移動量	左右	mm	1140	1300	1600	2230	
		前後	mm	540	540	660	660	
	工作台面至主軸中心最大距離	mm	570 (770 op)	600(770 op)	600 (900 op)	600 (900 op)		
工作台及 前后進給	工作台最大承受重量	kgs	800	800	1000	1500		
	工作台T型槽	mmxN	14 x 3	14 x 3	16 x 3	16 x 3		
	工作台速度	m/min	5 - 25	5 - 25	7 - 25	7 - 25		
	前後手輪進刀	1格	mm	0.02	0.02	0.02	0.02	
		1圈	mm	5	5	5	5	
	前後自動進給量	mm	0.1 - 10	0.1 - 10	0.1 - 10	0.1 - 10		
	前後快速移動量	50HZ	mm/min	1250	1250	1250	1250	
		60HZ	mm/min	1500	1500	1500	1500	
	上下進給	上下手輪進刀	1格	mm	0.002	0.002	0.002	0.002
			1圈	mm	0.5	0.5	0.5	0.5
上下自動進給量		mm	0.005 - 0.04	0.005 - 0.04	0.005 - 0.04	0.005 - 0.04		
上下快速移動量	mm/min	230	230	230	230			
砂輪主軸	砂輪尺寸 (外徑x厚度x內徑)	mm	φ355x20 ~ 40x φ127	φ355x20 ~ 40x φ127	φ355x20 ~ 50x φ127	φ355x20 ~ 50x φ127		
	主軸轉速	50HZ	r.p.m	1450	1450	1450	1450	
		60HZ	r.p.m	1740	1740	1740	1740	
馬達	主軸馬達	HP	7.5	7.5	10(15 op)	10(15 op)		
	前後馬達	HP	1/4	1/4	1/4	1/4		
	上下馬達	HP	1/2	1/2	1/2	1/2		
	油壓馬達	HP	3	3	7.5	7.5		
	沖水馬達	HP	1/4	1/4	1/4	1/4		
尺寸重量	機器高度	mm	2400	2450	2400	2400		
	占地面積	mm	4445 x 2200	4445 x 2200	5800 x 2445	6200 x 2700		
	淨重/毛重	kgs	5000 / 6000	5200 / 6200	6250 / 7250	8500 / 9700		

項目	規格	單位	KGS-630AH/AHD	KGS-715AH/AHD	KGS-820RD	KGS-830RD		
能力	工作台面尺寸 (長x寬)	mm	3000 x 600	1500 x 700	2000 x 800	3000 x 800		
	工作台最大移動量	左右	mm	3230	1600	2200	3200	
		前後	mm	660	760	870	870	
	工作台面至主軸中心最大距離	mm	600 (900 op)	600 (900 op)	600 (900 op)	600 (900 op)		
工作台及 前后進給	工作台最大承受重量	kgs	1500	1500	2300	3000		
	工作台T型槽	mmxN	16 x 3	16 x 3	16 x 3	16 x 3		
	工作台速度	m/min	7 - 25	7 - 25	7 - 25	7 - 25		
	前後手輪進刀	1格	mm	0.02	0.02	0.02	0.02	
		1圈	mm	5	5	5	5	
	前後自動進給量	mm	0.1 - 10	0.1 - 10	0.1 - 10	0.1 - 10		
	前後快速移動量	50HZ	mm/min	1250	1250	1250	1250	
		60HZ	mm/min	1500	1500	1500	1500	
	上下進給	上下手輪進刀	1格	mm	0.002	0.002	0.002	0.002
			1圈	mm	0.5	0.5	0.5	0.5
上下自動進給量		mm	0.005 - 0.04	0.005 - 0.04	0.005 - 0.04	0.005 - 0.04		
上下快速移動量	mm/min	230	230	230	230			
砂輪主軸	砂輪尺寸 (外徑x厚度x內徑)	mm	φ355x20 ~ 50x φ127	φ355x20 ~ 50x φ127	φ355x20 ~ 50x φ127	φ355x20 ~ 50x φ127		
	主軸轉速	50HZ	r.p.m	1450	1450	1450	1450	
		60HZ	r.p.m	1740	1740	1740	1740	
馬達	主軸馬達	HP	10(15 op)	10(15 op)	10(15 op)	10(15 op)		
	前後馬達	HP	1/4	1/4	1/4	1/4		
	上下馬達	HP	1/2	1/2	1/2	1/2		
	油壓馬達	HP	7.5	7.5	7.5	7.5		
	沖水馬達	HP	1/4	1/4	1/4	1/4		
尺寸重量	機器高度	mm	2470	2470	2470	2470		
	占地面積	mm	8000 x 2700	5810 x 2800	6300 x 3200	8700 x 3200		
	淨重/毛重	kgs	9000 / 10200	7000 / 8000	9300 / 10500	10800 / 12000		

項目	規格	單位	KGS-820AHD	KGS-830AHD	KGS-920AHD	KGS-930AHD	
能力	工作台面尺寸 (長x寬)	mm	2000 x 800	3000 x 800	2000 x 900	3000 x 900	
	工作台面最大移動量	左右	mm	2250	3250	2250	3250
		前後	mm	885	885	960	960
	工作台面至主軸中心最大距離	mm	900	900	900	900	
	工作台面最大承受重量	kgs	2300	3000	2500	3200	
工作台及 前后進給	工作台T型槽	mmxN	18 x 3	18 x 3	18 x 3	18 x 3	
	工作台速度	m/min	7 - 25	7 - 25	7 - 25	7 - 25	
	前後手輪進刀	1格	mm	0.01	0.01	0.01	0.01
		1圈	mm	2	2	2	2
	前後自動進給量	mm	2 - 20	2 - 20	2 - 20	2 - 20	
	前後快速移動量	50HZ mm/min	1500	1500	1500	1500	
上下進給	上下手輪進刀	1格	mm	0.002	0.002	0.002	0.002
		1圈	mm	0.5	0.5	0.5	0.5
	上下自動進給量	mm	0.005 - 0.04	0.005 - 0.04	0.005 - 0.04	0.005 - 0.04	
	上下快速移動量	mm/min	230	230	230	230	
砂輪主軸	砂輪尺寸 (外徑x厚度x內徑)	mm	φ500 x 20 ~ 50 x φ127	φ500 x 20 ~ 50 x φ127	φ500 x 20 ~ 50 x φ127	φ500 x 20 ~ 50 x φ127	
	主軸轉速	50HZ	r.p.m	950	950	950	950
		60HZ	r.p.m	1150	1150	1150	1150
馬達	主軸馬達	HP	15	15	15	15	
	前後馬達	HP	油壓	油壓	油壓	油壓	
	上下馬達	HP	1/2	1/2	1/2	1/2	
	油壓馬達	HP	10	10	10	10	
	沖水馬達	HP	1/4	1/4	1/4	1/4	
尺寸重量	機器高度	mm	2850	2850	2850	2850	
	占地面積	mm	6000 x 3360	8700 x 3360	6000 x 3400	8700 x 3400	
	淨重/毛重	kgs	15500 / 17500	17500 / 19500	15800 / 17800	17800 / 19800	

規格 SPECIFICATIONS		單位 Unit	1524LB	1532LB	1542LB	1560LB	
能力 Capacity	工作台面積 Table working area	mm	1500x2400	1500x3200	1500x4200	1500x6000	
	工作台面最大移動量 Longitudinal travel	mm	2500	3300	4300	6300	
	門柱最大距離 between columns Distance	mm	1800				
	工作台面承重(含電夾) Table load including magnetic chuck	kg	6000	8000	10000	14000	
工作台 Table	工作台速度 Table speed	m/min	5~25				
	前後快速移動 Rapid crossfeed	mm/min	10-2500				
	前後最小進給設定值 Min. crossfeed increment	mm	0.001				
橫軸 Horizontal head	工作台面至主軸中心最大距離 Spindle center to table	mm	750				
	上下速度 Elevation speed	mm/min	2~500				
	上下最小進給設定值 Min. downfeed increment	mm	0.001				
	砂輪尺寸 Wheel diameter	mm	ø510x100xø203				
	主軸轉速 Spindle speed	50HZ	r.p.m	840			
		60HZ	r.p.m	1008			
	主軸馬達(*1選配件) Spindle motor	hp(kW)	20(15)				
前後行程 Cross travel	mm	1750					
尺寸/重量 Dimension & weight	淨重 Net weight	kg	32000	36000	41000	51000	
	毛重 Gross weight	kg	36000	40000	45000	55000	
	佔地面積 Space occupied	mm	9430x4800 x3800	11030x4800 x3800	13430x4800 x3800	16030x4800 x3800	

■ 本公司對產品規格設計均不斷改進，上述若有變更，恕不另行通知，圖片僅供參考。







■ 表面粗糙度Ra0.25μm 工作精度：加工面對其基面的平行度500:0.005mm

項目	規 格	單位	KGP-1542D / 1560D	KGP-2032D / 2042D / 2060D	KGP-2560D / 2580D	
能 力	工作台面尺寸 (長×寬)	mm	1500 x 4200 / 6000	2000 x 3200 / 4200 / 6000	2500 x 6000 / 8000	
	門柱寬度	mm	2000	2700	3000	
工作台面 進 給	工作台面最大承載重量	kgs	10000 / 14000	10500 / 14000 / 20000	26000 / 35000	
	工作台面速度	m/min	5-25	5-25	5-25	
橫 磨 頭	工作台面至主軸中心最大距離	mm	1155	1155	1300	
	砂輪尺寸	mm	φ510 x 100 x φ203.2	φ510 x 100 x φ203.2	φ610 x 100 x φ203.2	
	主軸馬達	HP	20	20	30	
立磨頭 (選配)	工作台面至主軸中心最大距離	mm	840	840	1000	
	旋轉角度		左60 / 右60	左60 / 右60	左60 / 右60	
	砂輪尺寸	mm	φ355 x(38~50) x φ127	φ355 x (38~50) x φ127	φ405 x 50 x φ127	
	主軸馬達	HP	10	10	15	
尺寸 重 量	橫磨頭	機器高度	mm	4500	4500	5200
		占地面積 (長×寬)	mm	13030 / 16030 x 4800	11030 / 13030 / 16030 x 5400	16000 / 21000 x 6000
		淨重	kgs	45000 / 55000	50000 / 55000 / 65000	100000 / 115000
	立磨頭	毛重	kgs	49000 / 59000	54000 / 59000 / 69000	110000 / 125000
		機器高度	mm	4500	4500	5200
		占地面積 (長×寬)	mm	13030 / 16030 x 6100	11030 / 13030 / 16030 x 6800	16000 / 21000 x 7200
		淨重	kgs	51000 / 61000	56000 / 61000 / 71000	110000 / 125000
		毛重	kgs	55000 / 66000	60000 / 65000 / 76000	120000 / 135000

	項目	單位	1015HT	1020HT	1030HT	1520HT	1530HT	1540HT	2030HT	2040HT	2050HT
能力Capacity	工作台面積 Table working area	mm	1000x1500	1000x2000	1000x3000	1500x2000	1500x3000	1500x4000	2000x3000	2000x4000	2000x5000
	工作台面最大移動量 Longitudinal travel	mm	2100	2600	3600	2500	3600	4600	3600	4600	5600
	門柱最大距離 Distance between columns	mm		1250		2000		2500			
	工作台面承重(含電夾) Table load including magnetic chuck	kg	2500	3000	4500	4500	6000	8000	9000	12000	15000
工作台面 Table	工作台面速度 Table speed	m/min	5~30			5~25					
	前後快速移動 Rapid crossfeed	mm/min	4000								
	前後最小進給設定 Min. crossfeed increment	mm	0.001								
	橫軸 Horizontal head	工作台面至主軸中心最大距離 Spindle center to table	mm	950			1150				
上下最小進給設定值 Min. downfeed increment		mm	0.001								
上下快速移動 Power head feed		mm/min	2000								
砂輪尺寸 Wheel diameter		mm	φ510x100xφ203.2								
砂輪轉速 Spindle speed		rpm	1000~3000								
橫軸主軸馬達(選配件) Spindle motor		hp(kW)	30 ¹ / ₄₀ (22.5 ¹ / ₃₀)			30 ¹ / ₄₀ (22.5 ¹ / ₃₀)					
前後行程 Cross travel		mm	1100			1600			2100		
重量 Weight	淨重 Net weight	kg	18000	20000	23000	32000	35000	38000	41000	44000	47000
	毛重 Gross weight	kg	21000	23000	26000	36000	39000	42000	45000	48000	51000
佔地面積 Dimension	單軸(長x寬x高) Single(Length x Width x Height)	mm	9000x4200 x4050	10000x4200 x4050	12000x4200 x4050	10500x4600 x4500	12500x4600 x4500	14500x4600 x4500	12500x5375 x4500	14500x5375 x4500	16100x5375 x4500

	項目	單位	1015L	1020L	1030L	1520L	1530L	1540L	2030L	2040L	2050L	
能力Capacity	工作台面積 Table working area	mm	1000x1500	1000x2000	1000x3000	1500x2000	1500x3000	1500x4000	2000x3000	2000x4000	2000x5000	
	工作台最大移動量 Longitudinal travel	mm	2100	2600	3600	2500	3600	4600	3600	4600	5600	
	門柱最大距離 Distance between columns	mm	1250			2000			2500			
	工作台承重(含電夾) Table load including magnetic chuck	kg	2500	3000	4500	4500	6000	8000	9000	12000	15000	
工作台 Table	工作台速度 Table speed	m/min	5~30					5~25				
	前後快速移動 Rapid crossfeed	mm/min						4000				
	前後最小進給設定 Min. crossfeed increment	mm						0.001				
	工作台至主軸中心最大距離 Spindle center to table	mm	950					1150				
橫軸 Horizontal head	上下最小進給設定值 Min. downfeed increment	mm						0.001				
	上下快速移動 Power head feed	mm/min						2000				
	砂輪尺寸 Wheel diameter	mm						φ510x100xφ203.2				
	砂輪轉速 Spindle speed	rpm						1000~3000				
	橫軸主軸馬達(選配件) Spindle motor	hp(kW)	30/140 (22.5/130)					30/140 (22.5/130)				
	前後行程 Cross travel	mm	1100					1600			2100	
	重量 Weight	淨重 Net weight	kg	18000	20000	23000	32000	35000	38000	41000	44000	47000
毛重 Gross weight		kg	21000	23000	26000	36000	39000	42000	45000	48000	51000	
佔地面積 Dimension	單軸(長x寬x高) Single(Length x Width x Height)	mm	9000x4200 x4050	10000x4200 x4050	12000x4200 x4050	10500x4600 x4500	12500x4600 x4500	14500x4600 x4500	12500x5375 x4500	14500x5375 x4500	16100x5375 x4500	

平面磨床 • 特殊附件 PRECISION SURFACE GRINDER

						
衝子成型器	衝子研磨器	角度修整器	光學砂輪修整器	鑽石砂輪修整器	快動工具萬力	手動工具萬力
						
回轉型永磁夾盤	細目永磁夾盤	砂輪法蘭	手動平行整輪器	液壓平行整輪器	微進給	可調電夾控制器
						
脫磁器	水平式平衡臺	大牆板	立式磨頭			
				<p>1.砂輪平衡台 3.鑽石修整器 5.腳墊及腳螺絲 7.工具箱</p> <p>2.砂輪與法蘭 4.砂輪平衡棒 6.工具扳手</p>		
數顯	磁性分離器	紙帶加磁性過濾器	油冷機			

其他機型



龍門加工中心



數控萬能圓周磨床



圓盤磨床



銑床



三重總公司



杭州-江東廠



斗六工廠



美國工廠



6M1Y004



6M1E001



台灣建德工業集團

浙江榮德機械有限公司/江蘇建德精密機械有限公司

東莞鉅德機電有限公司、天津鉅德機電銷售有限公司

建德工業股份有限公司
http://www.kentind.com E-mail: sales@kentind.com

斗六廠: 台灣雲林縣斗六擴大工業區斗工九路17號
TEL: 886-5-557-5356 FAX: 886-5-557-5136
服務專線: 886-5-557-0168

新北公司: 台灣新北市三重區光復路1段61巷27號13樓
TEL: 886-2-2995-1425 FAX: 886-2-2995-0292

美國芝加哥公司 (Chicago, IL): KENT INTERNATIONAL USA, INC
1630 Shanahan Dr. South Elgin IL 60177, USA
http://www.kentind.com TEL: 847-888-5525

越南建德精密機械有限公司 (平陽-新加坡園區)
VIETNAM KENT PRECISION MACHINERY CO., LTD

浙江榮德機械有限公司: 浙江省杭州市錢塘新區青東一路685號
TEL: 86-571-8283-1781 FAX: 86-571-8287-9967
http://www.kentzj.com E-mail: kentco@kentind.com

江蘇建德精密機械有限公司: 江蘇省南通市經濟技術開發區星宇路33號

天津鉅德機電銷售有限公司: 天津市河西區解放南路與涇水道交口喜年廣場3-914
TEL: 86-22-8823-2981 FAX: 86-22-8823-2982

東莞市鉅德機電有限公司: 廣東省東莞市長安鎮新安上新路金果商務中心第103室
TEL: 86-769-8532-3345 FAX: 86-769-8532-3346

日本代理: 兼松商社 Kanematsu KGK Corp. 15th floor, Museum Tower Kyobashi
1-7-2 Kyobashi, Chuo-ku, Tokyo 104-8510, Japan
http://nihon-kent.com TEL: 03-5579-5861
FAX: 03-6271-0497